

BIENVENIDOS AL CIELO

Conviértete en parte del futuro hoy.



THE SKY

BY SKYCAPITAL

The Sky es el primer rascacielos del sureste, un proyecto inteligente e innovador, que supera las expectativas de una ciudad que se encuentra en su mejor momento.

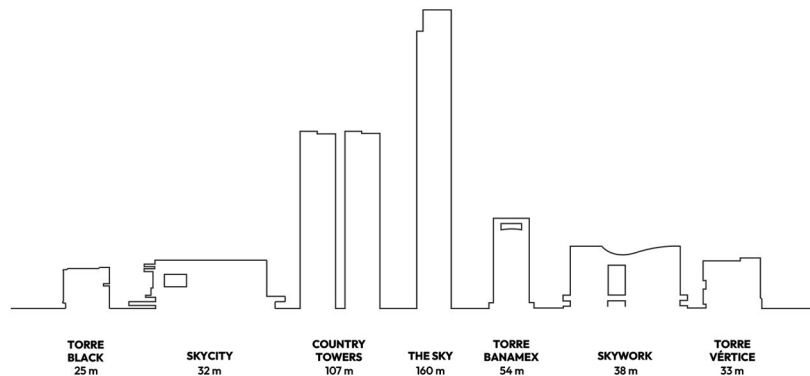



UBICACIÓN

The Sky ha sido planeado con tal precisión que elegimos el terreno perfecto para construir el primer rascacielos de Mérida, con acceso preferente y libre de tráfico.

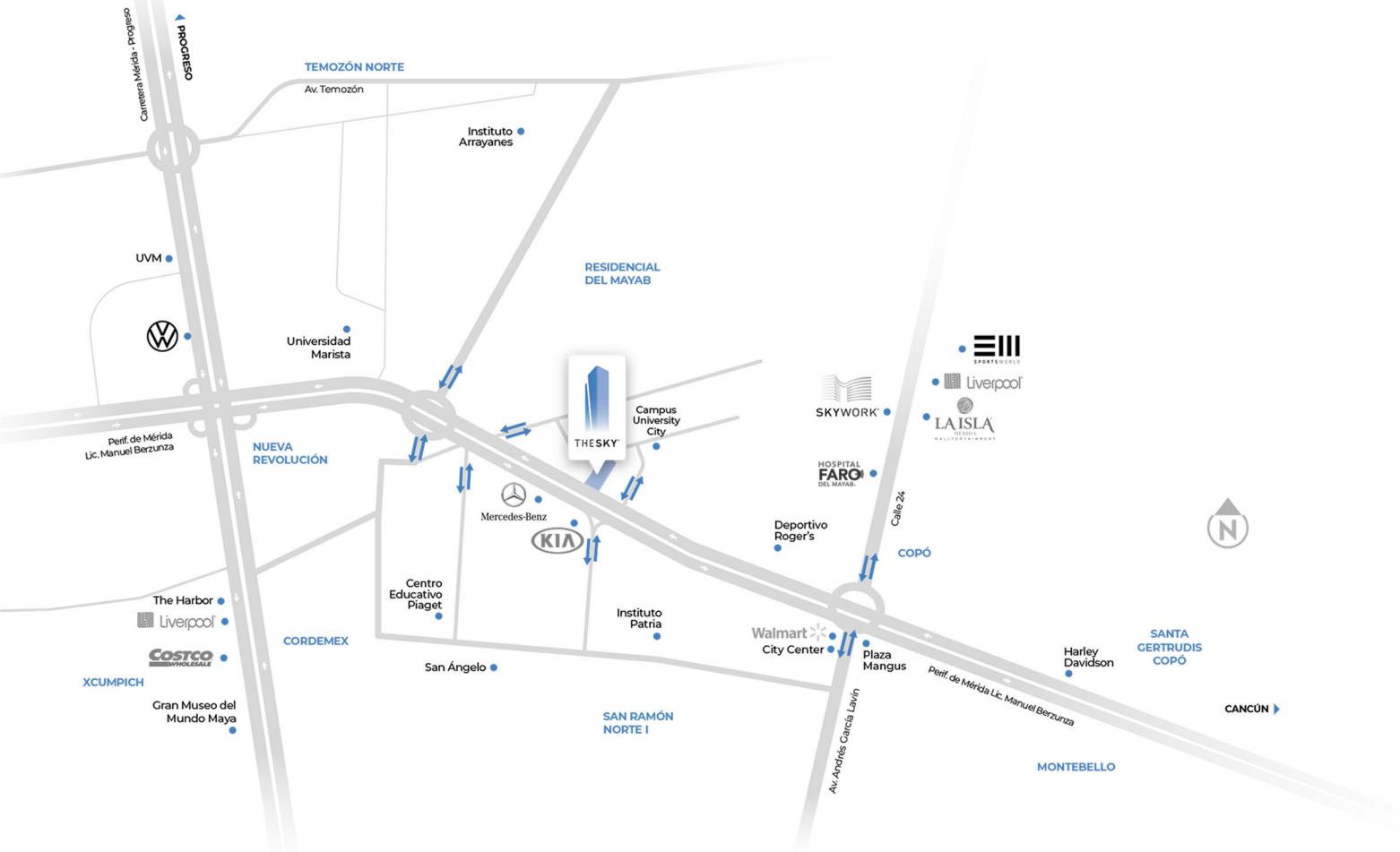

INTELIGENCIA VIAL

Diseño urbanístico de clase mundial que permite una circulación desahogada **sin tráfico**.



ACCESIBILIDAD

La orientación estratégica de **The Sky** privilegia el movimiento de vehículos de entrada y salida, con un tránsito perfectamente fluido, incluso en horas pico.



CONECTIVIDAD

The Sky posee una conectividad única con todo cerca, ya que se ubica adyacente al anillo periférico por el cual es fácil y rápido acceder a importantes vialidades, servicios y establecimientos de primer nivel.

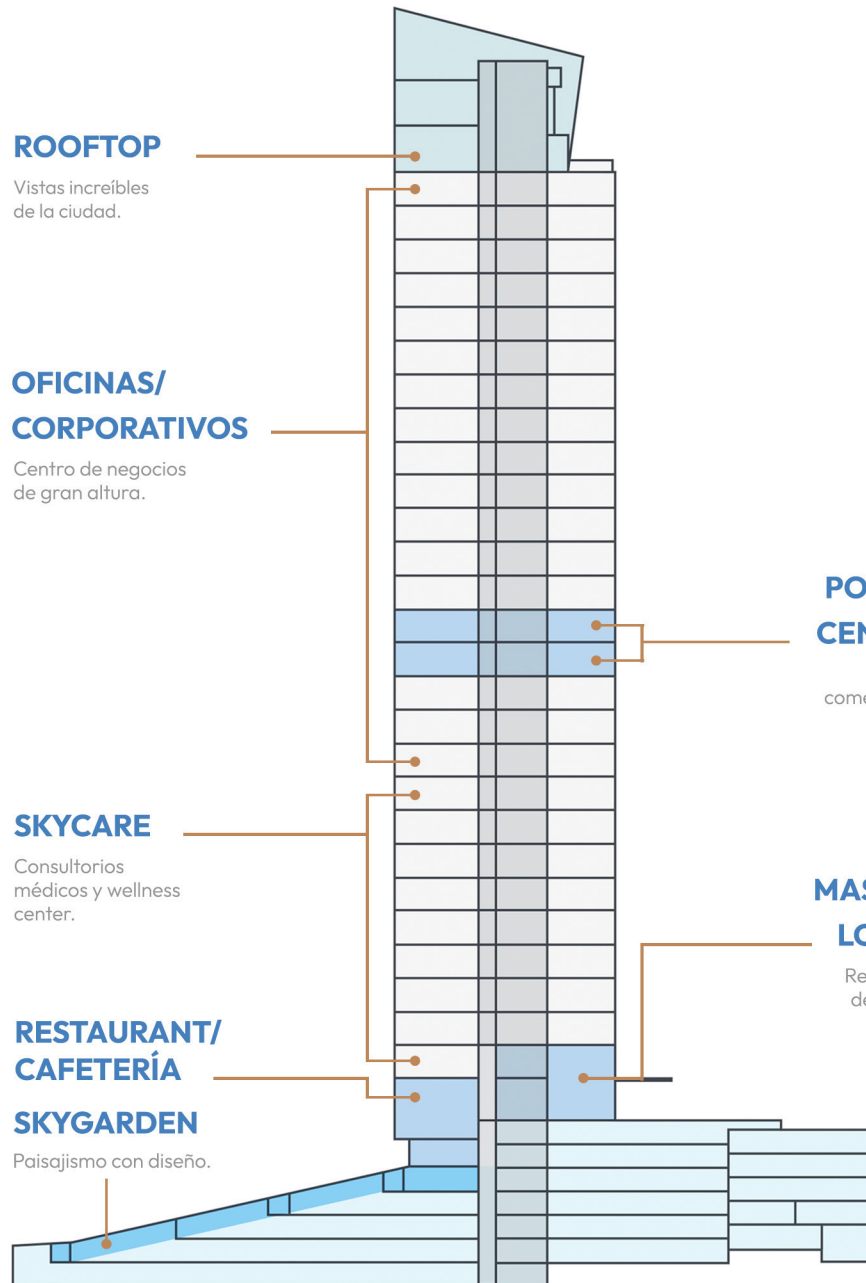

EL PRIMER RASCACIELOS DE MÉRIDA.

Cada nivel de nuestra magnífica torre será el escenario de grandes cosas que están por venir, de importantes momentos de negocio y eventos sociales de la más alta gama.

POWERCENTER.

Un nivel de amenidades pensadas para ti y tu cliente.



AUDITORIO



SKYPRIORITY



SALAS DE JUNTA



GUARDERÍA

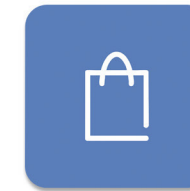

LOCALES COMERCIALES

¿SABÍAS QUE EL 95% DE LAS EMPRESAS EN MÉRIDA OPERAN DESDE CASA?

Las empresas que lo hacen **enfrentan constantes desafíos que dificultan su crecimiento y profesionalización**. Los espacios improvisados no están preparados para funcionar como oficinas modernas y esto genera una serie de problemas:

- **Espacios inadecuados:** Las casas no están diseñadas para recibir clientes. Las adaptaciones son costosas y muchas veces ineficaces.
- **Falta de infraestructura:** Estos lugares no cuentan con las comodidades necesarias para recibir a empleados o clientes. Además, el problema de estacionamiento es un obstáculo importante que reduce la eficiencia.
- **Distancia de servicios clave:** Al estar alejadas de restaurantes, cafeterías y otros servicios esenciales, las empresas que operan desde casa enfrentan mayores complicaciones logísticas tanto para empleados como para clientes.

TheSky es la solución para dejar atrás las limitaciones del trabajo en casa. Invertir en este proyecto no solo significa **asegurar rentabilidad**, sino también contar con un espacio **diseñado para el éxito y el crecimiento de cualquier empresa**.

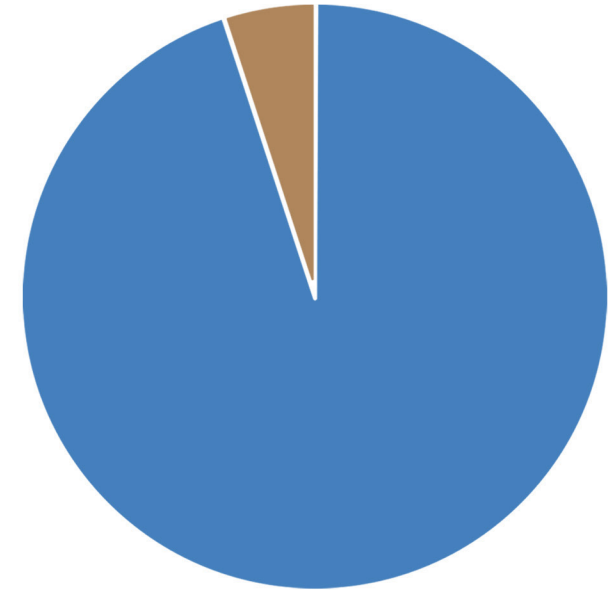

Oficinas en **edificio**.



5%



Oficinas en **casa**.



95%



FUENTE: INEGI

INVERSIÓN INTELIGENTE



RENTA ANUAL



PLUSVALÍA ANUAL



TU DINERO EN THE SKY		INVERSIÓN		RENDIMIENTO ANUAL POR RENTAS		RENDIMIENTO ANUAL POR PLUSVALÍA		GANANCIA REAL	23%
				+11%		+12%			
				\$1,100,000		\$1,200,000		\$2,300,000	
TU DINERO EN CASA/ DPTO		INVERSIÓN		RENDIMIENTO ANUAL POR RENTAS		RENDIMIENTO ANUAL POR PLUSVALÍA		GANANCIA REAL	14%
				+4%		+10%			
				\$400,000		\$1,000,000		\$1,400,000	
TU DINERO EN TERRENO		INVERSIÓN		RENDIMIENTO ANUAL POR RENTAS		RENDIMIENTO ANUAL POR PLUSVALÍA		GANANCIA REAL	10%
				0%		+10%			
				\$0		\$1,000,000		\$1,000,000	
TU DINERO EN EL BANCO		INVERSIÓN		RENDIMIENTO ANUAL POR INTERES		INFLACIÓN ANUAL		GANANCIA REAL	6%
				+10%		-4%			
				\$1,000,000		\$400,000		\$600,000	



NOTA: Los porcentajes de Tiie, inflación, las rentas, y plusvalía se calcularon según un promedio del mercado

3 FORMAS DE RENTAR TU INMUEBLE Y MAXIMIZAR TU RENTABILIDAD

Eleva tu inversión a un nuevo nivel de rendimiento

THE SKY
BY SKYCAPITAL®



TIPOS DE INMUEBLES



STARTUP
33 m²

NOTA: Imágenes de caracter ilustrativo*

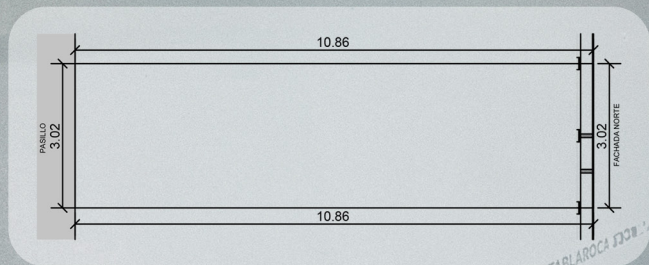

OBRA GRIS

Entrega de inmueble en obra gris, **instalaciones a pie de local, muros divisorios, cancelería frontal con puerta de cristal.**

Con una inversión adicional de
\$0/ m2

Renta al mes

\$ 25,000

NOTA: Precio promedio*

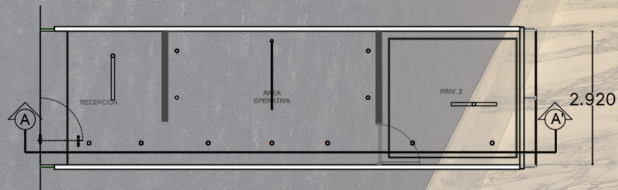

ACONDICIONADO

Incluye pisos, plafones, **acabados** en muros divisorios, **instalaciones eléctricas**, hidráulicas, **AC e iluminación**.

Con una inversión adicional de
\$20,000/ m2

Renta al mes

\$ 33,000

NOTA: Precio promedio*

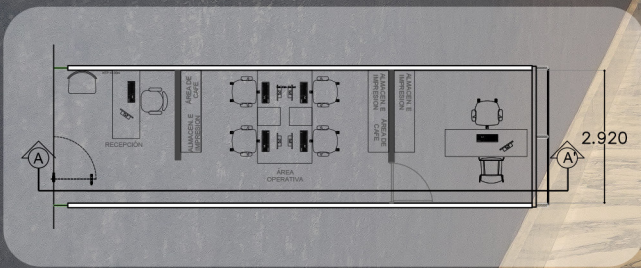

AMUEBLADO

Incluye el **acondicionamiento completo** mas todo mueble **funcional o decorativo** dentro del espacio.

Con una inversión adicional de
\$25,000/ m2

Renta al mes

\$ 35,000

NOTA: Precio promedio*

TIPOS DE INMUEBLES

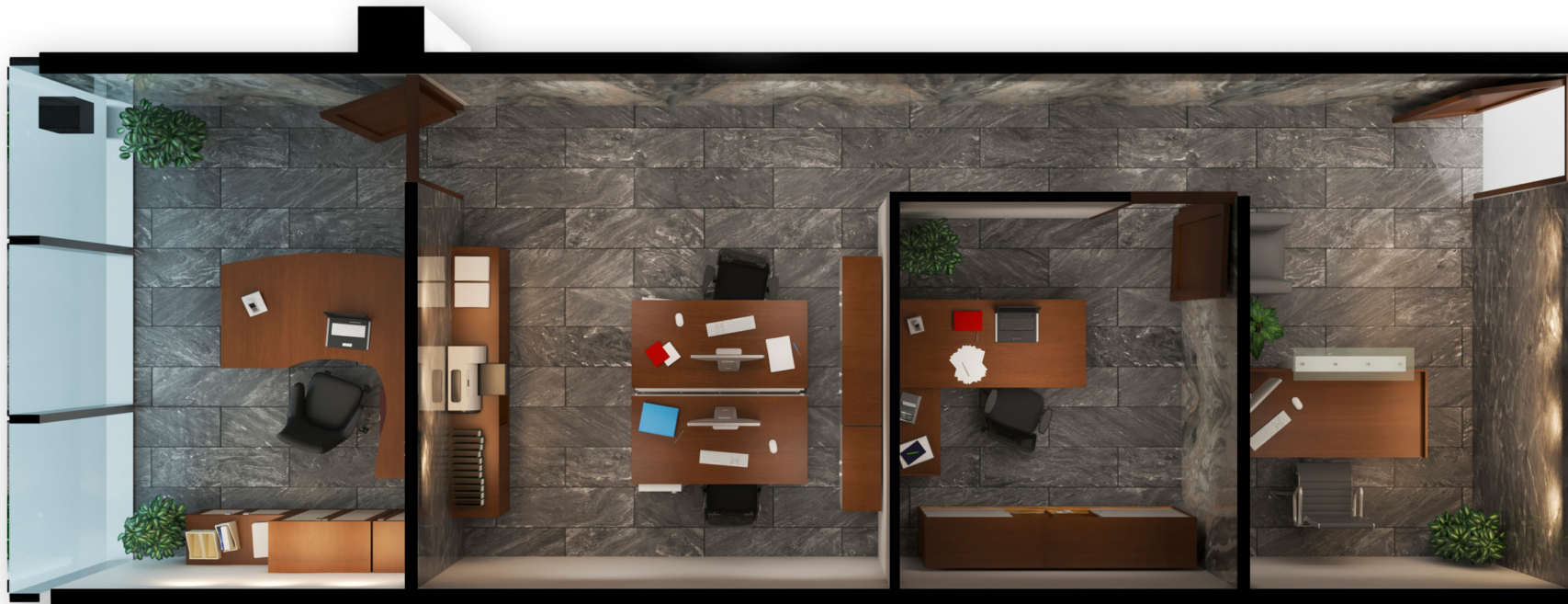

EMPRENDEDOR

50 m²

57 m²

NOTA: Imágenes de carácter ilustrativo*

THE SKY
BY SKYCAPITAL



AROCA ULTRAUGHT®

USG TABLAROCA ULTRAUGHT®

USG TABLAROCA ULTRAUGHT®

USG TABLAROCA ULTRAUGHT®

USG TABLAROCA ULTRAUGHT®

USG TABLAROCA ULTRAUGHT®

USG TABLAROCA ULTRAUGHT®

USG TABLAROCA ULTRAUGHT®

USG TABLAROCA ULTRAUGHT®

USG TABLAROCA ULTRAUGHT®

USG TABLAROCA ULTRAUGHT®

USG TABLAROCA ULTRAUGHT®

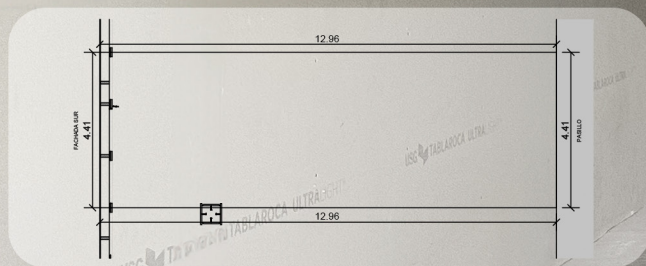

OBRA GRIS

Entrega de inmueble en obra gris, **instalaciones a pie de local, muros divisorios, cancelería frontal con puerta de cristal.**

Con una inversión adicional de
\$0/ m2

Renta al mes

\$ 45,000

NOTA: Precio promedio*

THE SKY
BY SKYCAPITAL



ACONDICIONADO

Incluye pisos, plafones, **acabados** en muros divisorios, **instalaciones eléctricas**, hidráulicas, **AC e iluminación**.

Con una inversión adicional de
\$20,000/ m2

Renta al mes

\$ 55,000

NOTA: Precio promedio*

THE SKY
BY SKYCAPITAL

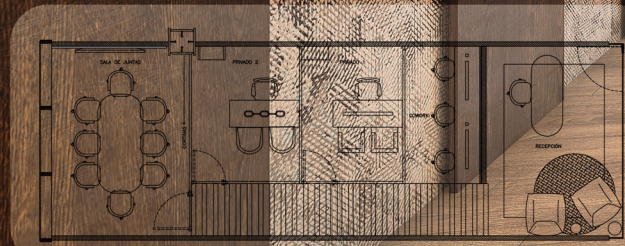

AMUEBLADO



Incluye el **acondicionamiento completo** mas todo mueble **funcional o decorativo** dentro del espacio.

Con una inversión adicional de
\$25,000/ m2

Renta al mes

\$ 60,000

NOTA: Precio promedio*

TIPOS DE INMUEBLES



CORPORATIVO

120 m²

140 m²

NOTA: Imágenes de carácter ilustrativo*

THE SKY
BY SKYCAPITAL

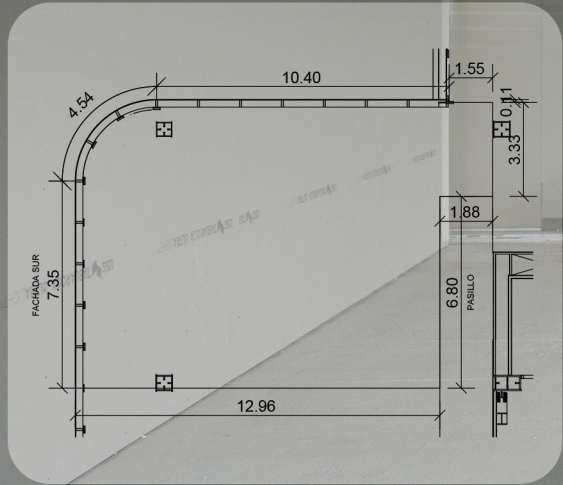

OBRA GRIS

Entrega de inmueble en obra gris, **instalaciones a pie de local, muros divisorios, cancelería frontal con puerta de cristal.**

Con una inversión adicional de
\$0/ m2

Renta al mes

\$ 110,000

NOTA: Precio promedio*

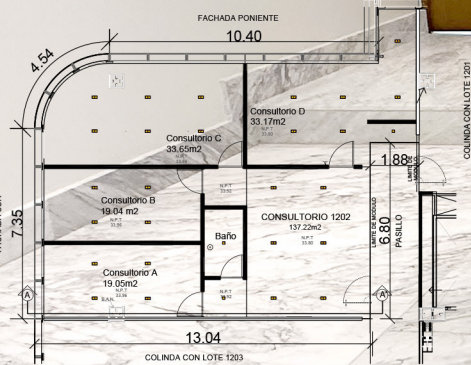

ACONDICIONADO

Incluye pisos, plafones, **acabados** en muros divisorios, **instalaciones eléctricas**, hidráulicas, **AC e iluminación**.

Con una inversión adicional de
\$20,000/ m2

Renta al mes

\$ 135,000

NOTA: Precio promedio*

THE SKY
BY SKYCAPITAL

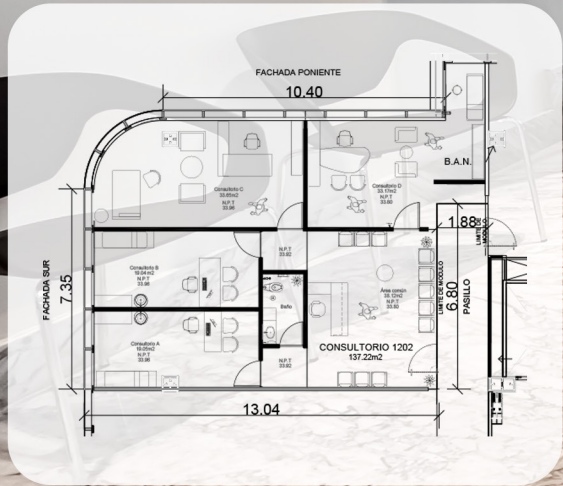

AMUEBLADO



Incluye el **acondicionamiento completo** mas todo mueble **funcional o decorativo** dentro del espacio.

Con una inversión adicional de
\$25,000/ m2

Renta al mes

\$ 140,000

NOTA: Precio promedio*

TU INVERSIÓN INCLUYE

VENTAJAS PARA TU PACIENTE/ VISITA



Módulo adquirido

- Ubicación en zona privilegiada de la ciudad, **libre de tráfico.**
- 6 pisos de **estacionamiento easy access.**
- Cafeterías/ restaurantes.
- **Parque interactivo.**

+ VENTAJAS PARA TU VISITA



Restaurante



Parque interactivo



Cafetería



Estacionamiento
easy access



+ VENTAJAS PARA EL USUARIO



Auditorio



Salas de junta



Skypriority



VENTAJAS PARA EL USUARIO

- Diversas **salas de juntas** inteligentes
- **Skypriority**, Sala Lounge.
- Cajas de seguridad.
- Paquetería.
- Auditorio para **80 personas.**
- Banco.
- **Área de descanso** con vista piso techo.
- Farmacia.
- Amenidades médicas.

NOTA: Este ejemplo aplica para cualquier tipo de inmueble*

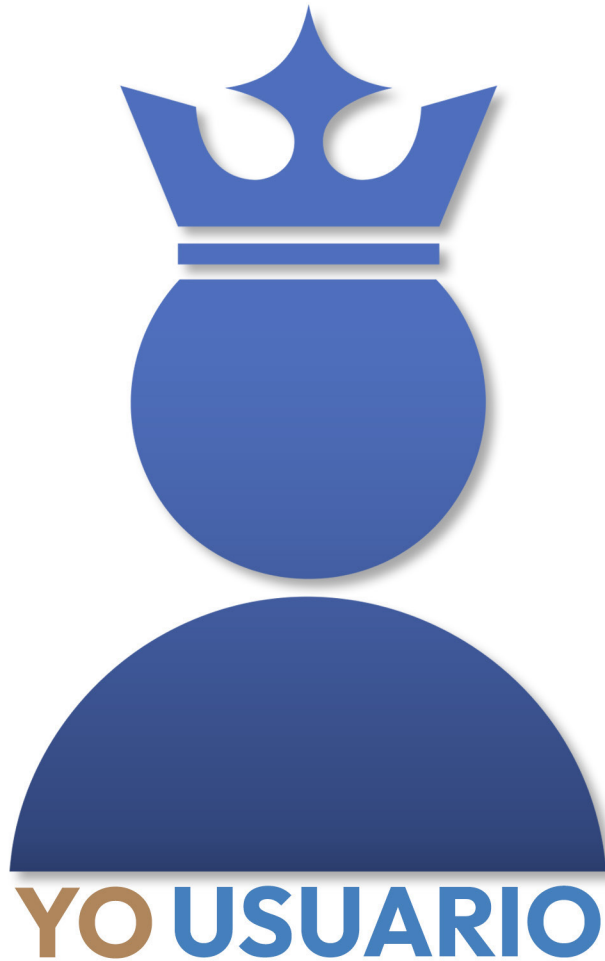

VENTAJAS PARA EL USUARIO

- Fácil acceso.
- Recepción **de lujo**.
- Seguridad y vigilancia **24/7**.
- **Control de acceso** de las visitas.
- Atención o servicio de conserge **24/7**.
- Tu inversión **perdurará más de 100 años**.
Es el tiempo de vida aproximado de un **RASCACIELOS**.
- Un **ambiente diseñado** para tu **equipo de trabajo**.
- **Privacidad** y comunidad.
- Espacios para **clarificar tu mente** sin abandonar el área de trabajo.

- Todas las **amenidades son para ti**.
- **Presencia** corporativa.
- **Caja de seguridad** para no trasladar tu efectivo.
- Diferentes **salas de junta** pensadas para ti.
- Auditorio para más de **80 personas**.
- Al ser una propiedad super triple A **nunca pierde su valor**.
- Skypriority, **un espacio exclusivo para ti**, diseñado para tus reuniones, comidas o citas más privadas.
- Espacios de **networking** para tus negocios.
- El rascacielos que cambia el skyline de una ciudad se vuelve **icónico y trascendente**.



Business Center



Social Workhub



Auditorios



Comedor



Cafetería



Skypriority



Sala de Juntas
Inteligente



Mensajería/
Paquetería



Caja de
Seguridad



MI CLIENTE Y COLABORADORES

VENTAJAS PARA MI CLIENTE Y COLABORADORES

- Siempre cuentan con **lugar para estacionarse**.
- Tienen **acceso libre a parques y cafeterías** dentro de la torre.
- Los colaboradores cuentan con un **espacio dentro y fuera** de la torre para consumir sus alimentos.
- **Opciones accesibles** para adquirir sus alimentos.
- Posicionado de manera **estratégica para acceder por distintos puntos de la ciudad**.
- Cuenta con **espacios exclusivos para bicicletas y motocicletas**.



Comedor



Estacionamiento



Cafetería



Ubicación
Estrategica



Espacio para
Motos/ Bicycletas

MI INMUEBLE = 33 m²



+



= 45.5 m²



AUDITORIO
137.35 m²



SKYPRIORITY
237.36 m²

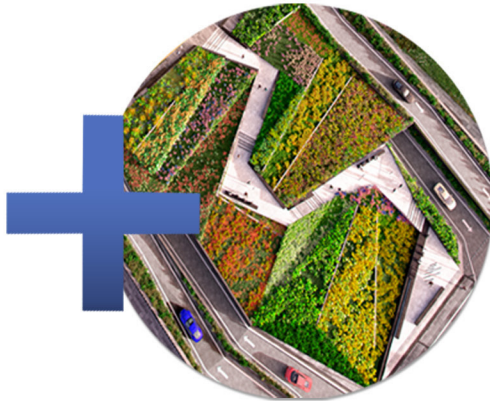

SKYGARDEN
2,200 m²

MI INMUEBLE = 33 m²



TOTAL: 3,915.61 m²



ÁREA DE COMEDORES
INTERNOS Y EXTERNOS
165.96 m²



LOBBY CON RECEPCIÓN
SEGURIDAD Y CONTROL DE ACCESO
977.29 m²



SALA DE JUNTAS
164.65 m²

THE SKY
BY SKYCAPITAL



TUS 33 m²



AUDITORIO

Auditorio para 80 personas, pensado para ti.

137.35 m²

THE SKY
BY SKYCAPITAL

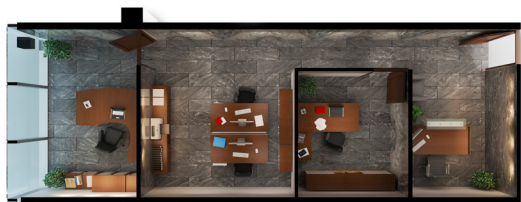

TUS 33 m²



SKYPRIORITY

Skypriority es un salón VIP de TheSky.

237.36 m²

THE SKY
BY SKYCAPITAL



TUS 33 m²



SALA DE JUNTAS

7 Salas de juntas disponibles para ti

164.65 m²

THE SKY
BY SKYCAPITAL



TUS 33 m²



SKYGARDEN

Parque interactivo

2,200 m²



TUS 33 m²



LOBBY
Recepción, seguridad y control de acceso
977.29 m²

THE SKY
BY SKYCAPITAL



TUS 33 m²



COMEDORES

Internos y externos.

165.96 m²



TUS 33 m²



ESTACIONAMIENTO

6 Niveles de estacionamiento

23,536.79 m²



TRASCENDENCIA

Empire State Building, un referente en el Skyline de Nueva York y el mundo desde 1931.

Fue el edificio más alto del mundo por **40 años** y a pesar que hoy hay edificios más altos y nuevos, a sus 93 años de vida sigue siendo un **edificio relevante, icónico, histórico, funcional y rentable**.

¿Cuántos años crees que le quedan a este edificio?

Si tuvieras la oportunidad de volver en el tiempo e invertir en este edificio, **¿Lo harías?**

The Sky, es el primer rascacielos en el sureste de México. Su ubicación estratégica, asegura un posicionamiento **atemporal** en la ciudad de Mérida. Hoy, es un ícono de la Península y del sureste mexicano asegurando una **inversión sólida y con un valor creciente**. The Sky es, sin duda, una inversión de futuro. ¿Estás listo para crear tu legado?

Vendrán otros, pero siempre seremos el primero.





SKYCAPITAL®

REFERRAL PROGRAM

¡REFIERE Y GANA!

Obten el **1% de comisión** por cada **cierre de ventas**

